

LYOPHITECH50C

SUBLIMATEUR PILOTE GMP

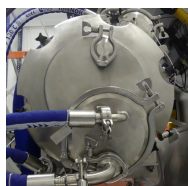

Notre approche repose sur la séparation des étapes de surgélation et de sublimation. Cela permet une meilleure gestion de ces deux étapes critiques.

La sublimation est dynamique et sèche à froid vos produits dans leur totalité afin d'en préserver les propriétés structurales et thérapeutiques.

Caractéristiques Opératoires

Produit entrant : Billes surgelées

Quantité min. : 500g

Quantité max. : 8Kg

Volume chambre : 50L

Caractéristiques Techniques

GMP

Intégrité des données

NEP et SEP en circuit fermé

Zones de travail et techniques séparées

OPTION Echantillonnage en cours de cycle

L'innovation Lyophitech

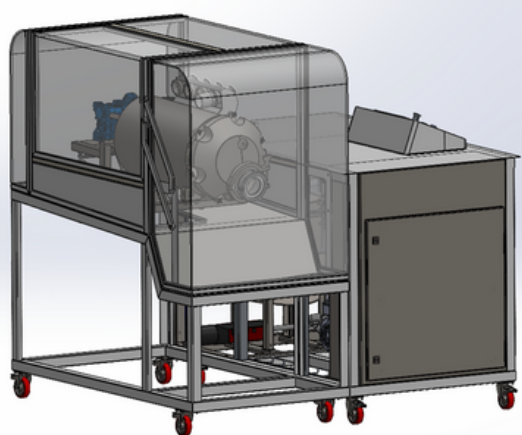

1. **Phase de Surgélation** : Le produit est d'abord surgelé très rapidement dans l'azote liquide sous forme de billes. La surgélation améliore plusieurs principes de conservation par sa rapidité. Les billes sont ensuite transférées dans le sublimateur.
2. **Phase de sublimation, séchage dynamique** : grâce à un mouvement de balancier à l'intérieur du sublimateur, exposé homogènement au vide et à la température.

Contact :
contact@lyophitech.fr

lyophitech